

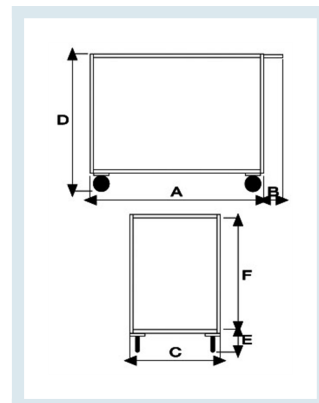

Portautensili 2 piani SMONTABILE

Immagini prodotto



Descrizione

Portautensili 2 piani SMONTABILE

Ruote gomma piena

Informazioni Aggiuntive

Trasporto Gratuito	Sì
Paese di Produzione	Italia
Colore	BLU RAL 5015
Certificazione	CE
Garanzia	5 Anni IT
Consegna	Fuori Produzione

Breve Descrizione

Dimensioni (LxPxH) mm 600x900x870

Lamiera 20/10 con piano liscio 4 ruote (2 fisse, 2 girevoli) gomma piena - diametro 140

Portata Kg 150

Peso Kg 29

Fornito smontato in scatola di cartone smontabile