

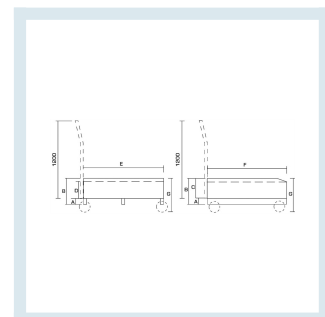

Vasca raccolta liquidi a tenuta stagna carrellata

Immagini prodotto



Descrizione

Vasca raccolta liquidi a tenuta stagna carrellata;
Ruote in gomma piena Diametro 200;
Manico di Spinta in tubolare
Dimensioni mm 1240x800
Capacità lt. 300
Peso Kg. 79
Portata Kg. 600
VERNICIATURA A POLVERI ACRILICHE
CONFORME NORME CE

ART	A	B	C	D	E	F	G	LT	Ruote d.
063R	100	400	300	250	1240	800	570	248	200

Normativa di riferimento DM 18.05.1995: le singole unità di deposito devono essere realizzate in struttura impermeabile e incombustibile con capacità non inferiore ad 1/3 di quella complessiva geometrica dei serbatoi in esso ubicati e comunque almeno pari alla capacità del serbatoio più grande.

Informazioni Aggiuntive

EAN13	8053853153081
Trasporto Gratuito	Sì
Diametro Ruota in mm	200
Paese di Produzione	Italia
Colore	BLU RAL 5015
Certificazione	CE
Garanzia	5 Anni IT
Consegna	poche ore

Breve Descrizione

Dimensioni (LxPxH) mm 1240x800x(260+300+640):

Grigliato Estraibile zincato a caldo;

Tappo di svuotamento;

Portata Kg 600;

Capacità Lt.220;

Peso Kg 79;

Saldature a tenuta stagana

CERTIFICAZIONI CE