

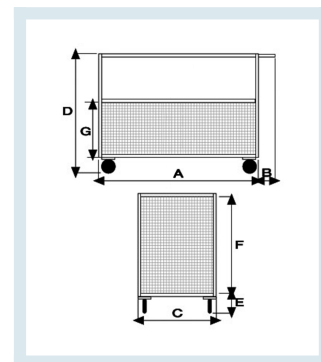

Carrello con 4 sponde in rete di cui 1 ribaltabile

Immagini prodotto



Descrizione

Pianale con 4 sponde in rete imbullonate, fornito smontato

Dimensioni utili mm 1150x740x600

Dimensioni complessive di ingombro mm 1340 (1200+140 manico)x800x880

Altezza di carico mm 280

4 ruote (2 fisse - 2 girevoli) gomma piena Ø200
 Peso Kg 57
 Portata Kg 500
 Piano in lamiera 20/10
 Maglia 100x100
 1 sponda ribaltabile
 VERNICIATURA A POLVERI EPOSSIDICHE
 CONFORME NORME CE

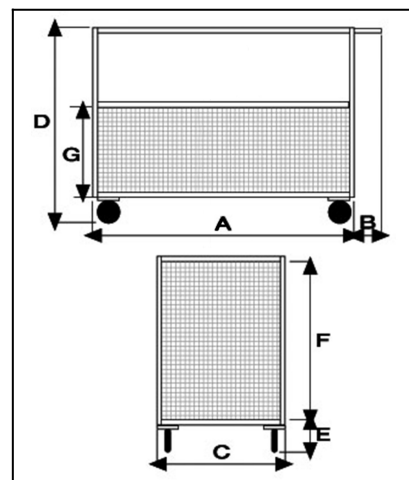

Optional:
 Aggancio a trattorino rimorchiatore
 Gancio traino posteriore

*fornito smontato

	A	B	C	D	E	F	G
201RV	1200	75	800	890	285	605	300

Informazioni Aggiuntive

Trasporto Gratuito	Sì
Portata kg	500
Diametro Ruota in mm	200
Paese di Produzione	Italia
Colore	GRIGO RAL 9006
Fornito:	Smontato - Legaccio
Certificazione	CE
Garanzia	5 Anni IT
Consegna	7 giorni

Opzioni aggiuntive

Composizione ruote (standard 2 fisse 2 girevoli)	4 GIREVOLI
	2 FISSE 2 GIREVOLI CON FRENO
	4 GIREVOLI 2 CON FRENO
Paracolpi angolari in gomma grigia antitraccia	4 PARACOLPI (non compatibile con ruote con freno)
	2 PARACOLPI

Breve Descrizione

Carrello contenitore con 4 sponde, di cui una ribaltabile per facilitare il caricamento e lo scarico; idoneo per il trasporto di merce posta in scatole o sacchi.